

## Turboladesystem-Abdrücksatz für LKW

Prüfadapter (A)  
Verschlusskappe (A1)  
Schlauch-Ø 105 - 110 mm

Prüfadapter (B)  
Verschlusskappe (B1)  
Schlauch-Ø 115 - 120 mm

Prüfadapter (C)  
Verschlusskappe (C1)  
Schlauch-Ø 125 - 130 mm

Druckregler (D)  
mit Manometer

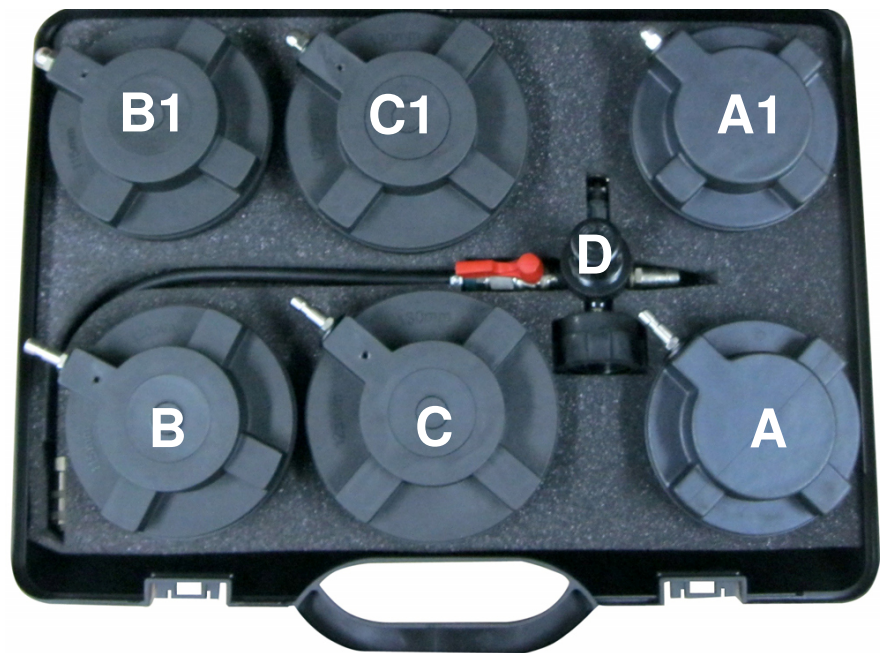

### ALLGEMEINE INFORMATIONEN

Dieses Turboabdruck-Set dient dem Auffinden von Undichtigkeiten an Bauteilen von Turboladersystemen. Überprüft werden Bauteile wie Druckschläuche, Ladeluftkühler, Turbolader bei abgeschaltetem Motor. Der Satz bietet eine fachgerechte und wirtschaftliche Diagnose, er beinhaltet einen Druckminderer der für optimalen Prüfdruck sorgt und ist durch die Prüfadapter an unterschiedlichen Schlauchdurchmesser adaptierbar. Durch Verwendung von zusätzlichen Lecksuchsprays können auch kleinste Undichtigkeiten sichtbar gemacht werden.

### SICHERHEITSHINWEISE

- Vorsicht bei Arbeiten an heißen Motoren, es besteht Verbrennungsgefahr!
- Vorsicht bei Arbeiten an laufenden Motoren, lose Kleidung, Werkzeuge und andere Gegenstände können von drehenden Teilen erfasst werden und zu schweren Verletzungen führen.
- Entfernen Sie vor der Arbeit den Zündschlüssel, so verhindern Sie ein versehentliches starten des Motors.
- Demontieren Sie die Klemme am Batterie-Minuspol, dadurch werden eventuell entstehende Kurzschlüsse beim Montieren der Prüfeinheit verhindert, besonders zu beachten bei Arbeiten in der Nähe von Lichtmaschine oder Anlasser.
- Verwenden Sie immer eine fahrzeugspezifische Serviceliteratur. Daraus entnehmen Sie bitte genaue Angaben zur Demontage und Montage von Bauteilen.



**SYSTEMÜBERSICHT**

Wahlweise Anschlussstellen  
des Prüfadapters

**P1**  
Ausgang Turbolader

**P2**  
Eingang Turbolader

**V**  
Anschlussstelle der  
Verschlusskappe

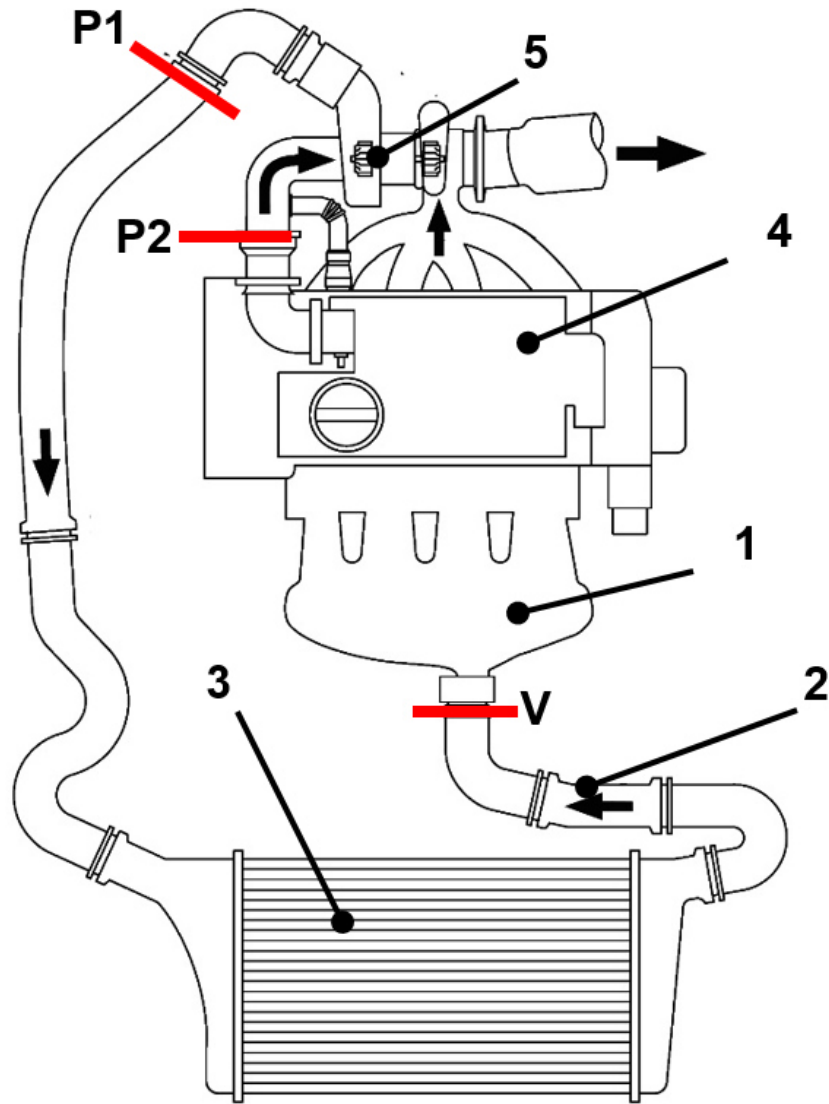

- 1 .Ansaugbrücke    2. Druckschlauch  
Kühler zur  
Drosselklappe    3. Ladeluftkühler    4. Luftfilter    5. Turbolader

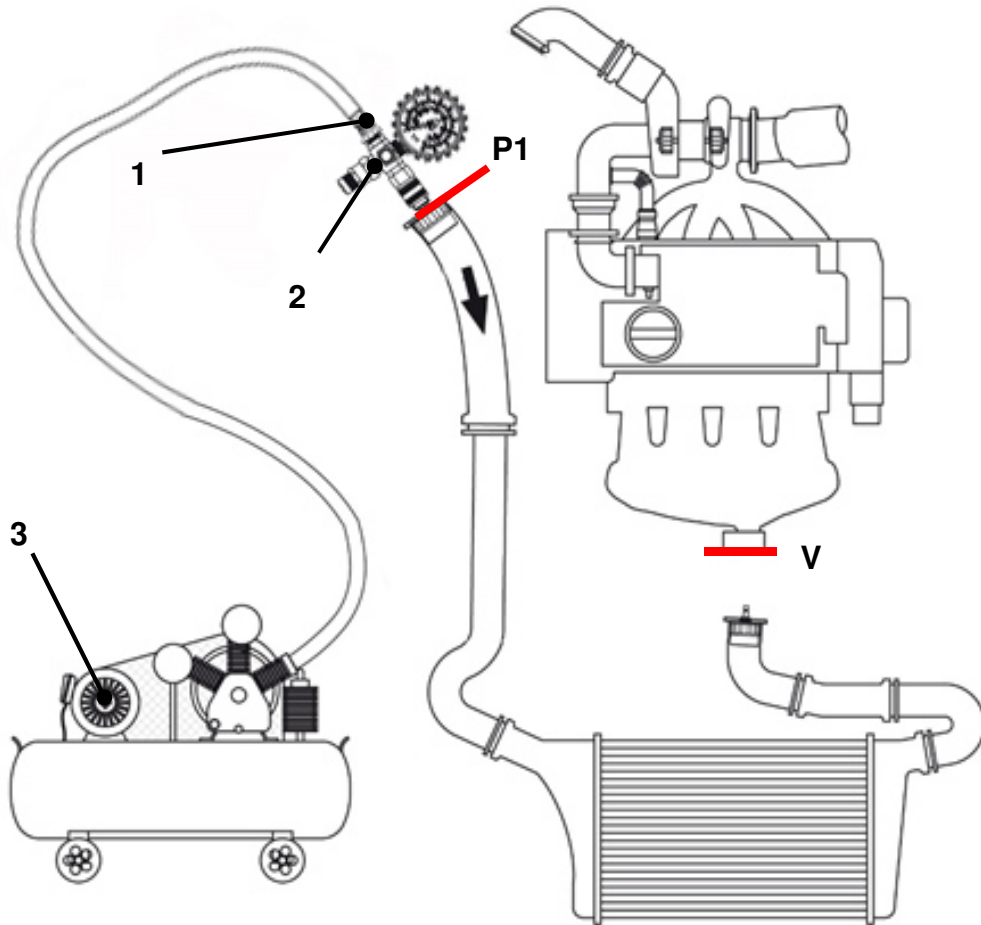
**ANWENDUNG****P1** Trennstelle Turbolader-Ausgang**V** Trennstelle Drosselklappe**1** Druckluftschlauch  
mit Kupplung**2** Druckminderer**3** Kompressor

1. Entfernen sie den Druckschlauch an der Drosselklappe.
2. Nehmen Sie die passende Verschlusskappe, diese muss passend für den Innendurchmesser des Druckschlauchs sein.
3. Stecken Sie die Verschlusskappe in den Druckschlauch und befestigen Sie diese mit einer Schlauchschelle.
4. Demontieren Sie den Druckschlauch vom Turbolader.
5. Nehmen Sie die passenden Prüfadapter, diese muss passend für den Innendurchmesser des Druckschlauchs sein.
6. Stecken Sie den Prüfadapter in den Druckschlauch und befestigen Sie diese mit einer Schlauchschelle.
7. Verbinden Sie den Druckregler mit der Prüfadapter. Hinweis: Der Druckminderer sorgt für optimalen Prüfdruck.
8. Reifenfüllpistole an den Druckregler anschließen und System mit Druckluft beaufschlagen.
9. Alle Bauteile auf Leckage prüfen, dafür die kritischen Stellen wie Schlauchverbindungen, Ladeluftkühler, etc. mit z.B. aufgeschäumter Seifenlauge oder speziell im Handel angebotene Lecksuchspray einsprühen.
10. Bei einer Leckage wird durch die austretende Luft die Seifenlauge stark aufschäumt und eine Leckage ist dadurch schnell auffindbar.

## Turbocharger System Test Set for Trucks

Test adaptor (A)  
Closure cap (A1)  
Hose Ø 105 - 110 mm

Test adaptor (B)  
Closure cap (B1)  
Hose Ø 115 - 120 mm

Test adaptor (C)  
Closure cap (C1)  
Hose Ø 125 - 130 mm

Pressure regulator (D)  
with pressure gauge

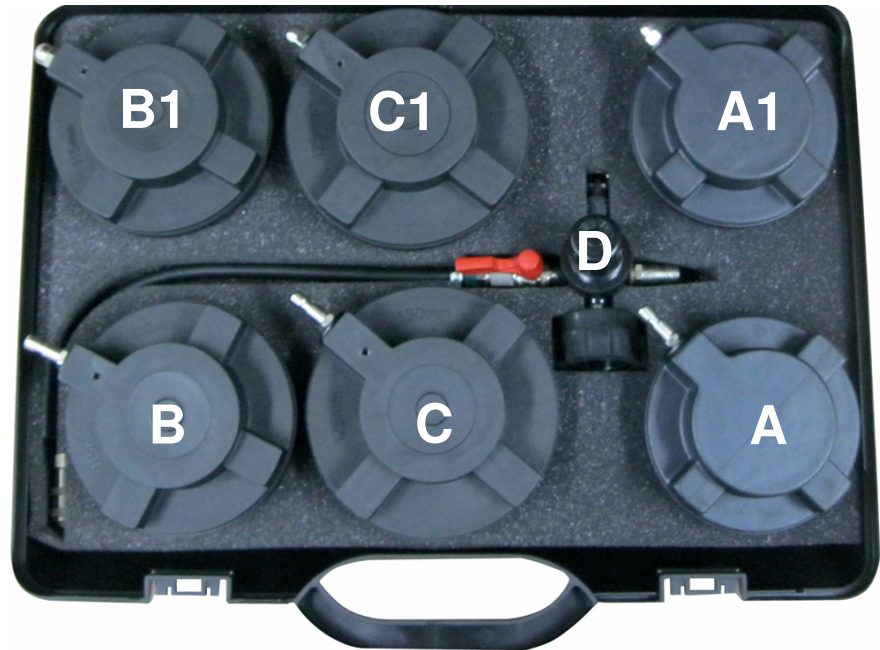

### GENERAL INFORMATION

This turbo system testing kit will help you locate leaks in the components of turbocharger systems. Components such as pressure hoses, air-to-air intercooler, turbocharger, etc. are examined with the engine switched off. The set offers a professional and economic diagnosis, it includes a pressure regulator which ensures optimum test pressure and can be adapted by the test adaptor at different tube diameters. By using additional leak detection sprays, even the smallest leaks can be made visible.

### SAFETY INSTRUCTIONS

- Take care while working on hot engines, there is a risk of burns!
- Take care while working on running engines, loose-fitting clothing, tools and other objects might get caught in rotating engine parts and cause severe personal injuries.
- Remove the ignition key before you start working in order to prevent accidental starting of the engine.
- Disconnect the negative terminal of the battery in order to prevent short circuits that might occur during the installation of the testing device. This is particularly important if you work near the generator or the starter.
- Always use car-specific service literature to look up detailed information on disassembly and assembly of the charger system components.



**SYSTEM OVERVIEW**

Optional connection points of the test adapter

**P1**  
Turbocharger outlet

**P2**  
Turbocharger inlet

**V**  
Connection point of closure cap

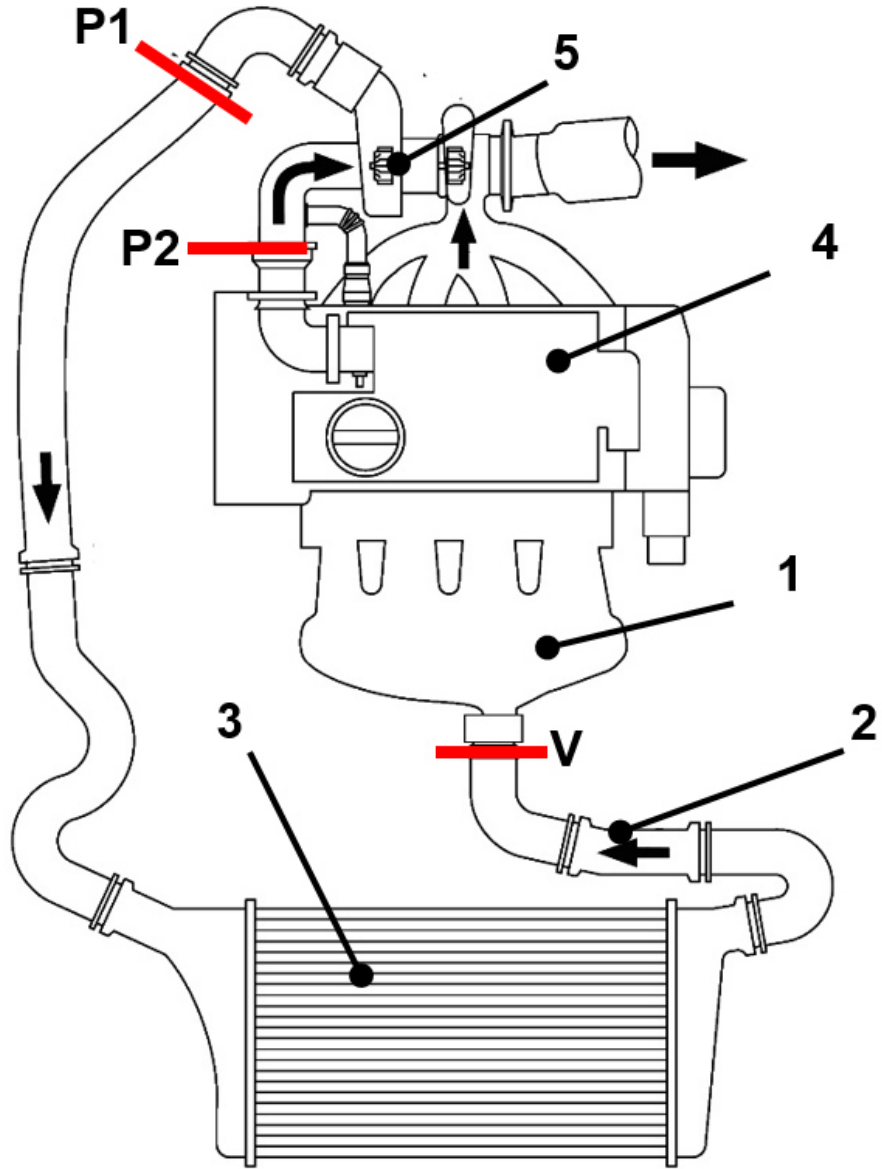

- 1** Inlet manifold
- 2** Pressure hose from cooler to throttle valve
- 3** Air intercooler
- 4** Air filter
- 5** Turbocharger

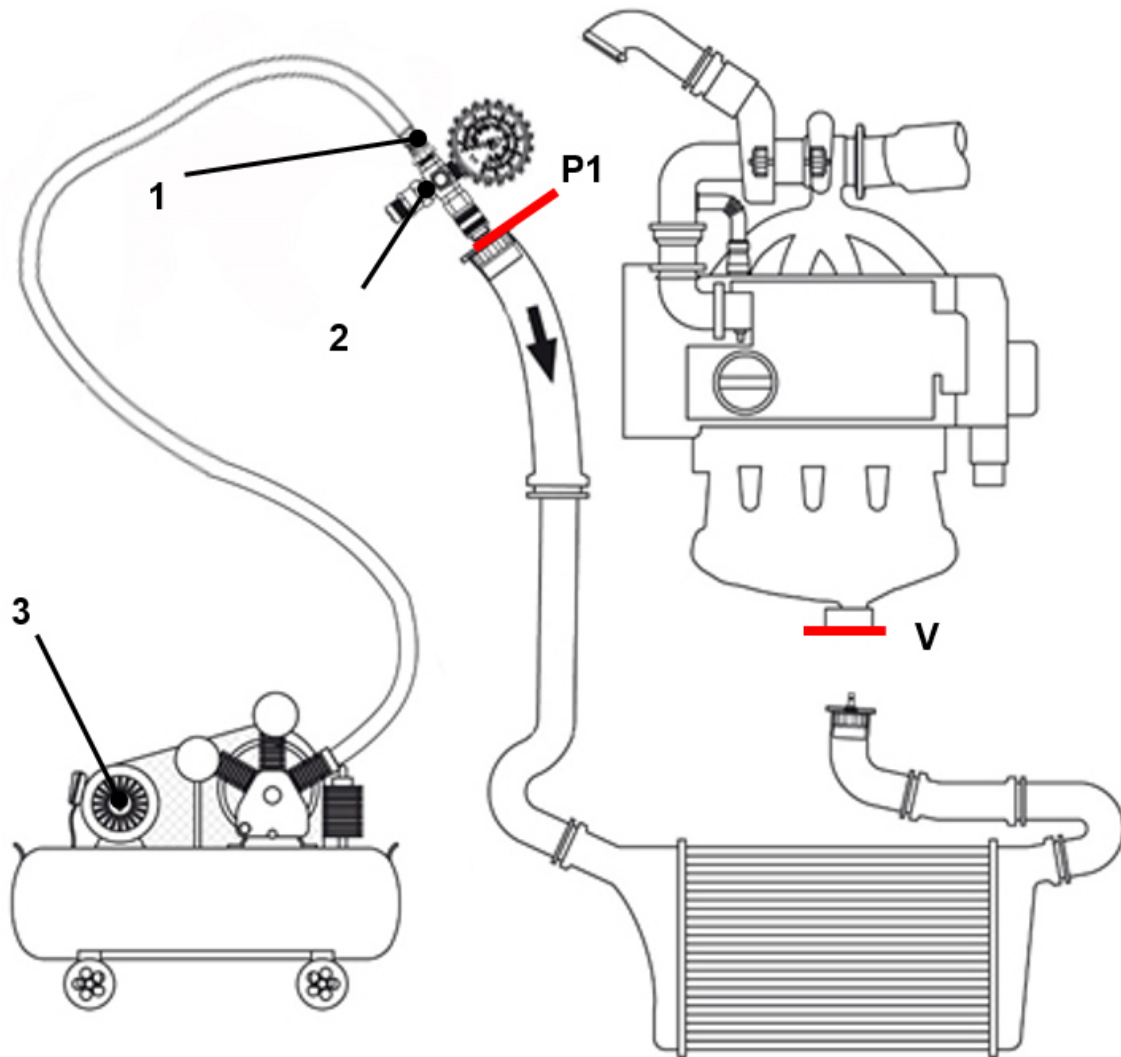
**APPLICATION****P1** Separation point turbocharger**1** Tire inflator**2** Pressure regulator**V** Separation point throttle**3** Compressor

1. Disconnect the pressure hose from the inlet manifold / throttle.
2. Choose the closure cap with the outer diameter fitting the inner diameter of the pressure hose.
3. Insert the closure cap into the pressure hose and fix it with a hose clamp.
4. Disconnect the turbocharger inlet hose from the air filter box.
5. Choose the compressed air adapter cap with the outer diameter fitting the inner diameter of the inlet hose.
6. Insert the compressed air adapter cap into the inlet hose and fix it with a hose clamp.
7. Connect the regulator to the compressed air adaptor cap. Note: The pressure regulator provides optimal pressure for testing.
8. Connecting pressure hose to the pressure regulator and pressurize system with compressed air.
9. Check all components for leaks by spraying, for instance, soap lather on all critical spots such as hose connections, air intercooler, etc.
10. Existing leaks will become visible with the escaping air causing an abundant formation of soap lather.