

Längslenkerbuchsen-Werkzeug-Satz, für Ford & Volvo

KOMPONENTEN

- 1 Mutter M12 mit Scheibe
- 2 Distanzbolzen M12
- 3 Mutter M12 mit Scheibe
- 4 Bodenplatte
- 5 Spindel M20x1.5
- 6 Deckplatte
- 7 Adapter
- 8 Tiefenanschlag mit M8x16mm Schrauben
- 9 C-Ring 15mm
- 10 C-Ring 35mm

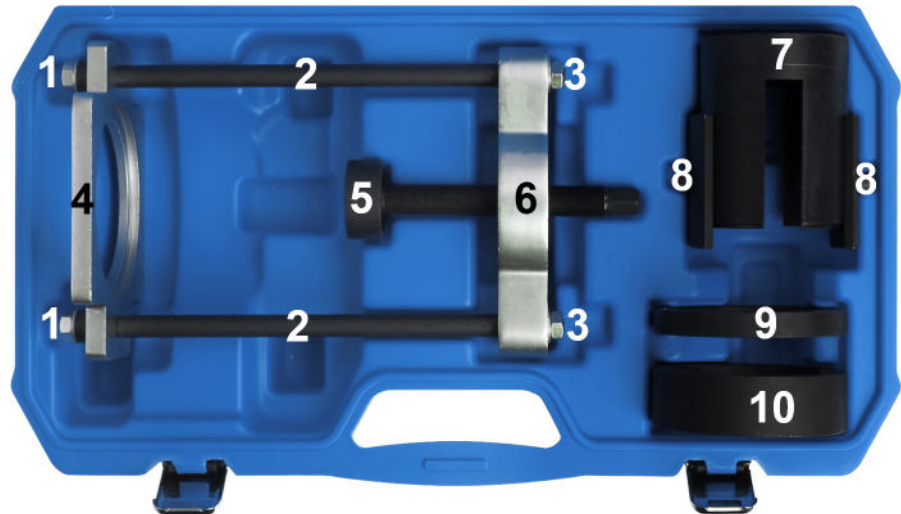

ACHTUNG

Lesen Sie die Bedienungsanleitung und die enthaltenen Sicherheitshinweise aufmerksam durch, bevor Sie das Produkt verwenden. Benutzen Sie das Produkt korrekt, mit Vorsicht und nur dem Verwendungszweck entsprechend. Nichtbeachtung der Sicherheitshinweise kann zu Schäden, Verletzungen und Erlöschen der Gewährleistung führen. Bewahren Sie diese Anleitungen für späteres Nachlesen an einem sicheren und trockenen Ort auf. Legen Sie die Bedienungsanleitung bei, wenn Sie das Produkt an Dritte weitergeben.

VERWENDUNGSZWECK

Dieser Werkzeugsatz dient zur Demontage und Montage der hinteren Längslenkerbuchsen, eine Demontage der Längslenker aus dem Fahrzeug ist nicht erforderlich.

Die enthaltenen Werkzeugkomponenten eignen sich für folgende Fahrzeuge:

Ford Mondeo (2007-), S-Max (2006-), Galaxy (2006-).

Volvo S60, S80, XC60, V70, XC70 (2006-) auf Ford Plattform.

SICHERHEITSHINWEISE

- Verwenden Sie das Werkzeug nur für Arbeiten, für die es vorgesehen ist.
- Benutzen Sie beim Anheben des Fahrzeugs immer die vom Fahrzeughersteller vorgesehenen Hebepunkte.
- Stellen Sie vor dem Arbeiten unter einem Fahrzeug stets sicher, dass das Fahrzeug durch Achsständer oder Rampen ausreichend abgestützt ist. Verkeilen Sie die Räder und stellen Sie sicher, dass die Handbremse fest angezogen ist.
- Achten Sie beim Arbeiten auf einen sicheren und rutschfesten Stand.
- Tragen Sie beim Arbeiten mit diesem Werkzeugsatz immer Handschuhe und Schutzbrille.
- Stellen Sie sicher, dass das Werkzeug ordnungsgemäß montiert ist.
- Spindel nicht übermäßig festziehen oder übermäßige Kraft anwenden, da hierdurch sowohl das Werkzeug als auch das Bauteil beschädigt werden kann.
- Das Werkzeug ist nicht für Schlagschrauber geeignet. Die Verwendung eines Schlagschraubers kann zum Bersten des Spindellagers oder anderer Bauteile führen und umherfliegende Bauteilfragmente können Verletzungen verursachen.
- Benutzen Sie stets ein Werkstatt-Handbuch zur detaillierten Anleitung.
- Fetten Sie immer die Spindelgewinde, ehe Sie das Werkzeug verwenden.

SICHERHEITSHINWEISE

- Halten Sie Kinder und unbefugte Personen vom Arbeitsbereich fern.
- Lassen Sie Kinder nicht mit dem Werkzeug oder dessen Verpackung spielen.
- Stellen Sie sicher, dass der Arbeitsbereich ausreichend beleuchtet ist.
- Halten Sie den Arbeitsbereich sauber, aufgeräumt, trocken und frei von anderen Materialien.
- Bewahren Sie dieses Werkzeug außerhalb der Reichweite von Kindern auf.

ARBEITSSCHUTZ

Tragen Sie bei Verwendung dieses Werkzeugs grundsätzlich folgende Schutzausrüstung:

- Schutzbrille
- Gehörschutz
- Rutschfeste Sicherheitsschuhe
- Arbeitshandschuhe



AUSPACKEN

Achten Sie beim Auspacken darauf, dass alle Teile vorhanden sind.
Kontaktieren Sie Ihren Händler, wenn Teile fehlen oder beschädigt sind.

LÄNGSLENKER / LÄNGSLENKER-BUCHSEN

- A** Längslenker
- B** Längslenkerbuchse
- C** Handbremsseil-Aufnahme



Abb.1

- L** Kennzeichnung für linker Seite
- R** Kennzeichnung für rechte Seite
- F** Führungzapfen

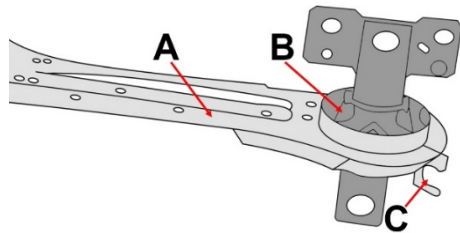

Abb.2

HINWEIS

Die folgenden Abbildungen, im Kapitel Demontage und Montage, zeigen einen Abschnitt des rechten Längslenkers, im demontiertem Zustand. Genaue Informationen und Anweisungen finden Sie in der fahrzeugspezifischen Serviceliteratur.

- A** Längslenker
- C** Handbremsseil-Aufnahme
- D** Bohrung im Längslenker
- E** Markierung der Einbaulage

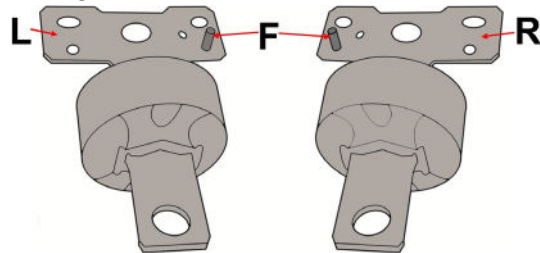

Abb.3



Abb.4

ERFORDERLICHE DEMONTAGE-KOMPONENTEN

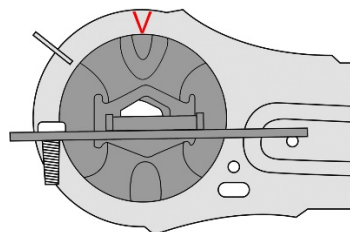
Für die Demontage der Längslenker-Buchse werden folgende Werkzeugkomponenten benötigt.
Kompletter Rahmen mit Komponenten (1-6)
Adapter (7) **ohne** Tiefenanschlag und Muttern (8)
C-Ring (9)

DEMONTAGE-ÜBERSICHT

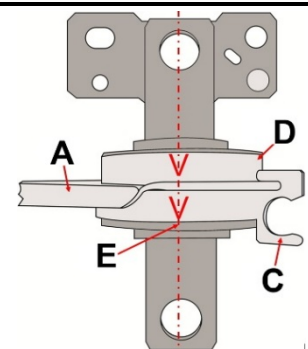

Abb.5

DEMONTAGE

1. Das Fahrzeug aufbocken und entsprechendes Rad demontieren.
2. Hinterradaufhängung mit einem Getriebeheber oder ähnlichem abstützen.
3. Handbremsseil aus der Aufnahme des Längslenkers (C) herausnehmen (Abb.4), damit der Längslenker nicht am Handbremsseil hängt und nach unten hin frei ist.
4. Achtung: Vor der Demontage muss die Einbaulage der alten Buchse gekennzeichnet werden. Eine Markierung auf dem Längslenker anbringen, so kann die neue Längslenkerbuchse in der identischen Position montiert werden (Abb.3-4).
5. Die 3 Schrauben an der Längslenkerbuchse zur Karosserie lösen.
6. C-Ring (9) an der Bohrung (D) vom Längslenker positionieren, dabei den Spalt im C-Ring an dem Halter für das Handbremsseil (C) ausrichten (Abb.6-7).
7. Der Ring wird durch die drei eingesetzten Magnete an Ort und Stelle gehalten.
8. Kompletten Rahmen mit Werkzeugkomponenten (1-6) über den Längslenker schieben (Abb.6-9). Darauf achten, dass zwischen Spindel und Buchse ausreichend Platz für den Adapter (7) vorhanden ist (Abb.8).
9. Adapter (7) ohne den Anschlag (8) auf der Buchse ansetzen und das Werkzeug mit der Spindel vorspannen.
10. Den Sitz des Rahmens und des Adapters kontrollieren, der C-Ring (9) muss korrekt in der Nut der Bodenplatte (4) und auf dem Längslenker sitzen und der Adapter (7) auf der Metallhülse der Gummibuchse ausgerichtet sein (Abb.9).
11. Die Gummibuchse durch Drehen der Spindel im Uhrzeigersinn herauspressen, zwischenzeitlich immer wieder prüfen, ob das Werkzeug korrekt ausgerichtet bleibt.

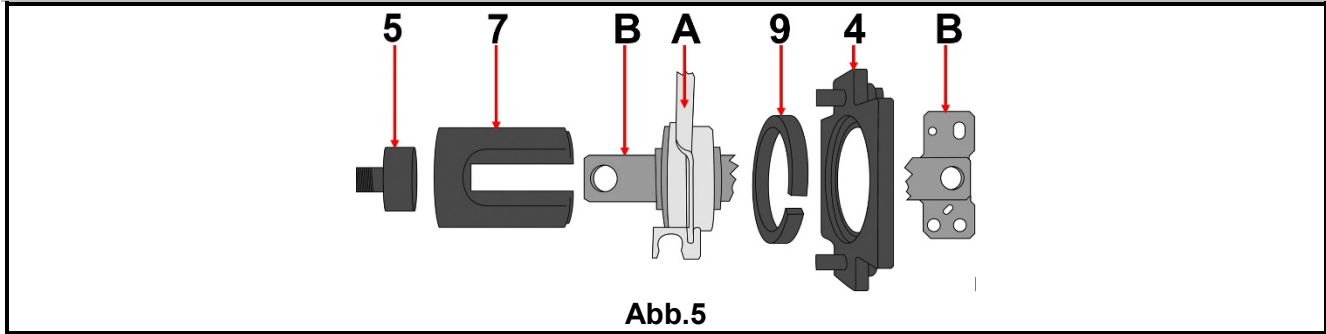

Abb.6

Abb.7

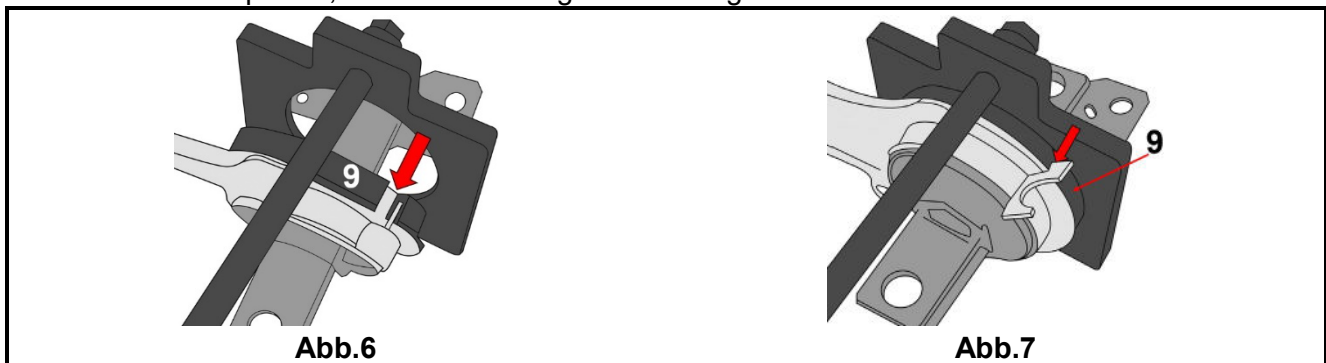

Abb.8

Abb.9

ERFORDERLICHE MONTAGE-KOMPONENTEN

Für die Montage der Längslenker-Buchse werden folgende Werkzeugkomponenten benötigt.
 Kompletter Rahmen mit Komponenten (1-6)
 Adapter (7) **mit** Tiefenanschlag (8)
 C-Ring (10)

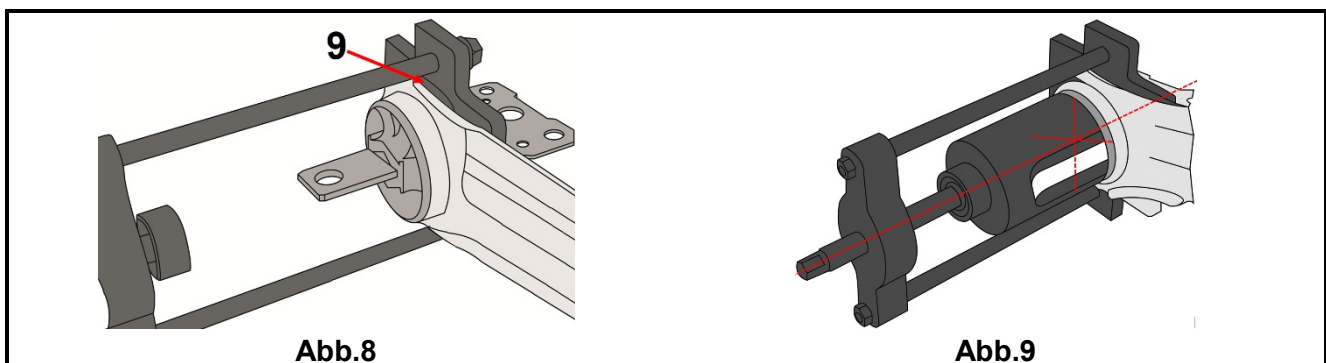
MONTAGE-ÜBERSICHT

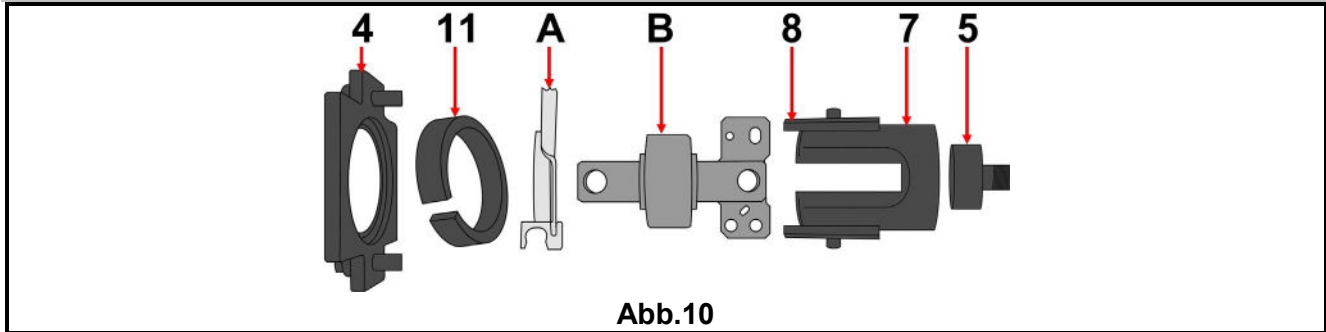

MONTAGE

1. Bohrung im Längslenker von Rost, Verschmutzung und Öl befreien. Achtung: Bei der Montage der Längslenkerbuchse darf sich kein Öl in der Bohrung oder an der Buchse befinden.
2. Beide Tiefenanschlätze (8) mit den M8 Schrauben an den Adapter (7) installieren (Abb.11).
3. Das T-Stück der Buchse in den Adapter (7) einsetzen, der Führungsbolzen (F) muss sich außerhalb des Adapters befinden (Abb.11).
4. C-Ring (10) an die Bohrung im Längslenker ansetzen und kompletten Werkzeugrahmen mit Komponenten (1-6) über den Längslenker und den C-Ring positionieren.
5. Die neue Buchse wie abgebildet an den Längslenker ansetzen, beim Ansetzen auf die Ausrichtung der Buchse zur Markierung achten und Werkzeug mit der Spindel vorspannen.
6. Den korrekten Sitz aller Werkzeugkomponenten und der Buchse kontrollieren.
7. Neue Buchse durch Drehen der Spindel im Uhrzeigersinn in den Längslenker einpressen.

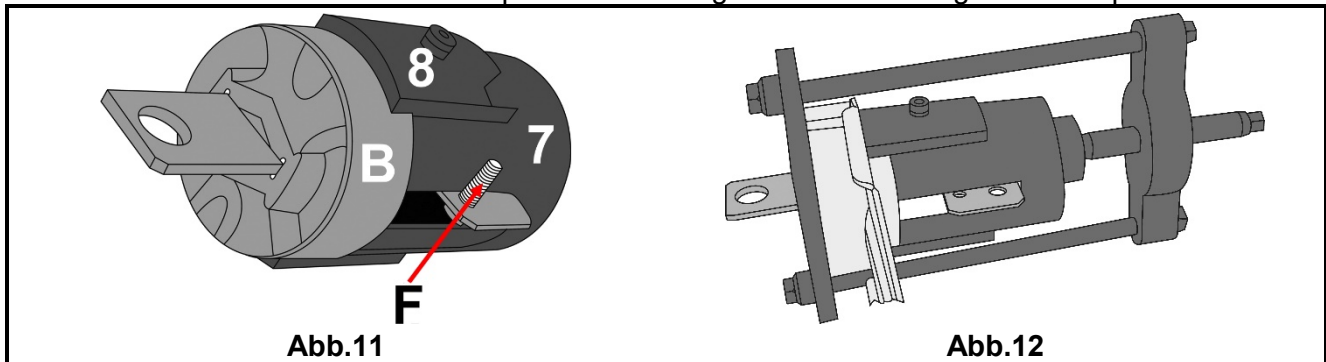

UMWELTSCHUTZ

Entsorgen Sie dieses Produkt am Ende seiner Lebensdauer umweltgerecht.
 Recyceln Sie unerwünschte Stoffe, anstatt sie als Abfall zu entsorgen.
 Alle Werkzeuge, Zubehörteile und Verpackungen sind zu sortieren,
 einer Wertstoffsammelstelle zuzuführen und umweltgerecht zu entsorgen.
 Erkundigen Sie sich bei Ihrer örtlichen Abfallbehörde über Recyclingmaßnahmen



Trailing Arm Bushing Tool Set, for Ford & Volvo

COMPONENTS

- 1 M12 nut with washer
- 2 M12 spacer bolt
- 3 M12 nut with washer
- 4 Base plate
- 5 M20x1.5 spindle
- 6 Cover plate
- 7 Adaptor
- 8 Depth control with M8x16 mm screws
- 9 15 mm C-ring
- 10 35 mm C-ring

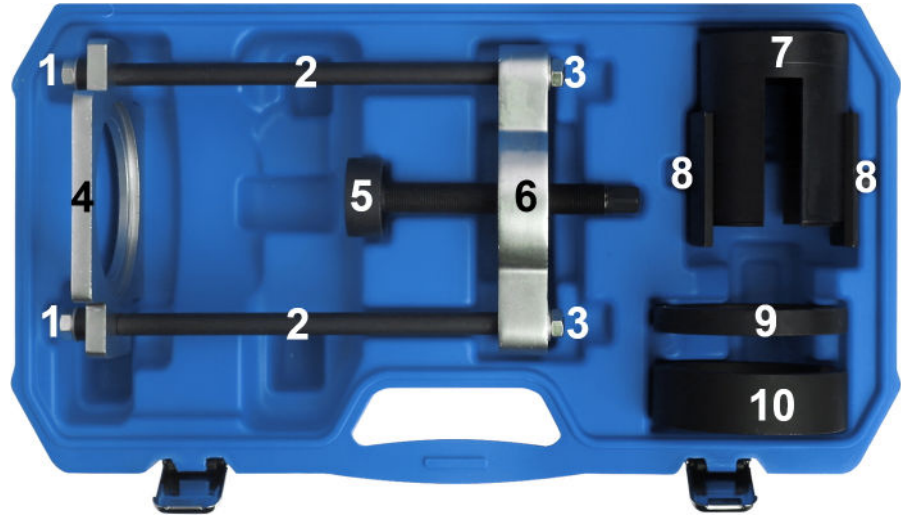

ATTENTION

Read the operating instructions and all safety instructions contained therein carefully before using the product. Use the product correctly, with care and only according to the intended purpose. Non-compliance of the safety instructions may lead to damage, personal injury and to termination of the warranty. Keep these instructions in a safe and dry location for future reference. Enclose the operating instructions when handing over the product to third-parties.

INTENDED USE

This tool set serves the disassembly and assembly of the rear training arm bushings. Disassembly of the trailing arm from the vehicle is not necessary.

The tool components included are suitable for the following vehicles:

Ford Mondeo (2007-), S-Max (2006-), Galaxy (2006-).

Volvo S60, S80, XC60, V70, XC70 (2006-) based on the Ford platform.

SAFETY NOTES

- Use the tool only for work it is intended for.
- When lifting the vehicle, always use the lifting points intended by the vehicle manufacturer.
- Before commencing work under the vehicle, always ensure that the vehicle is sufficiently supported by axle stands or ramps. Put wedges under the wheels and make sure that the handbrake has been applied.
- When working, ensure for a safe and anti-slip stand.
- When working with this tool set, always wear gloves and safety glasses.
- Make sure that the tool is mounted correctly.
- Do not over tighten or apply excessive force to the spindle as this could otherwise damage the tool as well as the component.
- The tool is not suitable for air impact wrenches. The use of an air Impact Wrench may lead to the spindle bearing or other components rupturing. The fragments of the components flying around may cause injuries.
- Always use a workshop manual for detailed instructions.
- Always grease the spindle thread before using the tool.

SAFETY NOTES

- Keep children and unauthorised persons away from the work area.
- Do not let any children play with the tool or its packaging.
- Make sure that the work area is sufficiently illuminated.
- Keep the work area clean, organised, dry and free from other materials.
- Keep this tool out of reach of children.

OCCUPATIONAL SAFETY

When using the tool, always use / wear the following protective equipment:

- Safety glasses
- Ear defenders
- Anti-slip safety shoes
- Work gloves



UNPACKING

When unpacking, make sure that all parts are present.
Contact your dealer if parts are missing or damaged.

TRAILING ARM / TRAILING ARM BUSHING

- A** Trailing arm
- B** Trailing arm bushing
- C** Handbrake cable mount

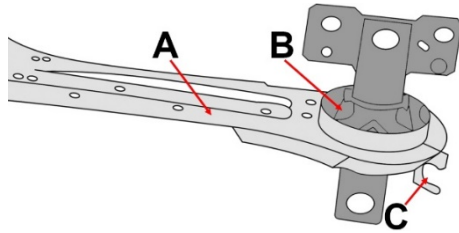

Fig. 1

- L** Marking for left side
- R** Marking for right side
- F** Guide pins

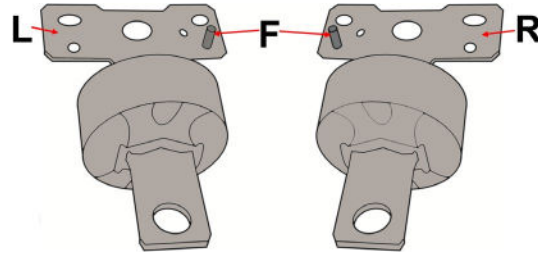

Fig. 2

NOTE

The following illustrations in the chapter Disassembly and Assembly show a section of the right trailing arm when disassembled. More precise information and instructions can be found in the vehicle-specific service literature.

- A** Trailing arm
- C** Handbrake cable mount
- D** Hole in the trailing arm
- E** Marking of the mounting position

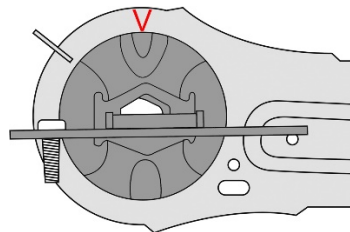

Fig. 3

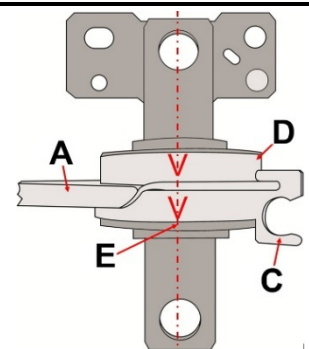
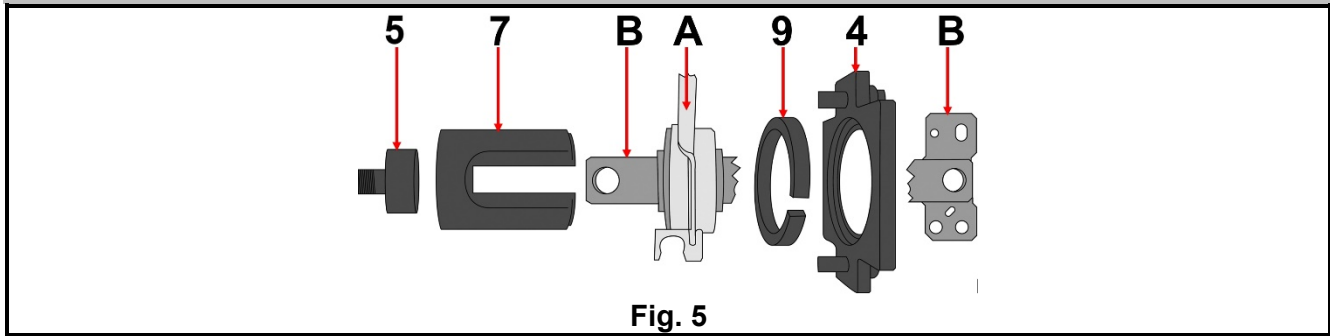

Fig. 4

DISASSEMBLY COMPONENTS REQUIRED

The following tool components are required for disassembly of the trailing arm bushing.
Complete frame with components (1-6)
Adapter (7) **without** depth stop and nuts (8)
C-ring (9)

DISASSEMBLY OVERVIEW



REMOVAL

1. Jack up the vehicle and disassemble the respective wheel.
2. Support the rear wheel suspension using a gearbox lifter or similar.
3. Take the handbrake cable out of the trailing arm (C) mount (Fig. 4) so that the trailing arm does not catch on the handbrake cable and is free downwards.
4. Attention: before disassembly, the installation position of the old bushing must be marked. Apply a marking to the trailing arm so that the new trailing arm bushing can be mounted in the identical position (Fig. 3-4).
5. Undo the 3 screws on the trailing arm bushing to the bodywork.
6. Position the C-ring (9) on the hole (D) of the trailing arm. In doing so, align the gap in the C-ring to the mount for the hand brake cable (C) (Fig. 6-7).
7. The ring is kept in its position using the three magnets used.
8. Using the tool components (1-6), push the complete frame over the trailing arm (Fig. 6-9). In doing so, take care that there is sufficient space between the spindle and bushing for adapter (7) (Fig. 8).
9. Position adapter (7) on the bushing without stop (8) and pre-tension the tool with the spindle.
10. Check the seating of the frame and the adapter, the C-ring (9) must sit correctly in the groove of the base plate (4) and on the trailing arm and adapter (7) must be aligned on the metal sleeve of the rubber bushing (Fig. 9).
11. Press out the rubber bushing by turning the spindle clockwise. In the mean time, check every now and then if the tool remains aligned correctly.

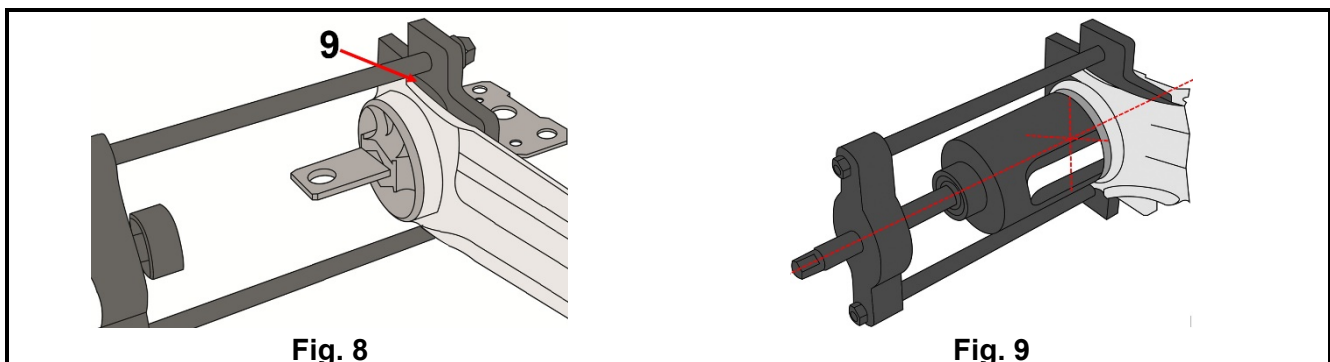
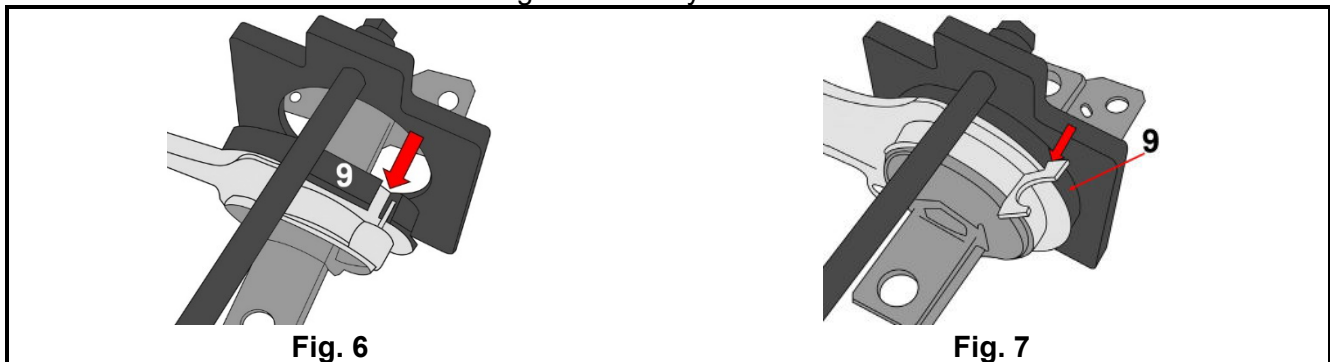

ASSEMBLY COMPONENTS REQUIRED

The following tool components are required for assembly of the trailing arm bushing.
 Complete frame with components (1-6)
 Adapter (7) **with** depth stop (8)
 C-ring (10)

ASSEMBLY OVERVIEW

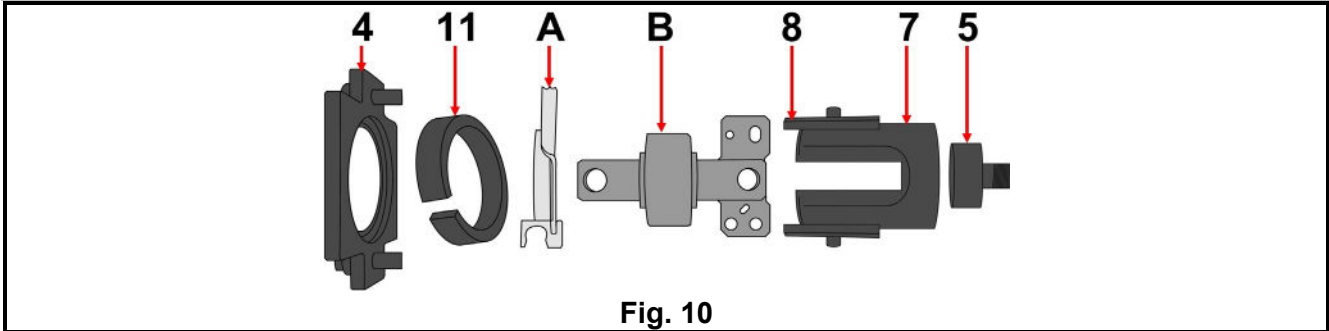

INSTALLATION

1. Remove rust, soiling and oil from the hole in the trailing arm. Attention: during the assembly of the trailing arm bushing, there must not be any oil in the hole or on the bushing.
2. Install both depth stops (8) on the adapter (7) using the M8 screws (Fig. 11).
3. Insert the T-piece in the adapter (7), the guide pin (F) must be outside the adapter (Fig. 11).
4. Place the C-ring (10) on the hole in the trailing arm and position the complete tool frame with components (1-6) over the trailing arm and the C-ring.
5. Place the new bushing on the trailing arm as illustrated. When positioning, observe the alignment of the bushing to the marking and pre-tension the tool with the spindle.
6. Check the correct seating of all tool components and the bushing.
7. Press the new bushing into the trailing arm by turning the spindle clockwise.

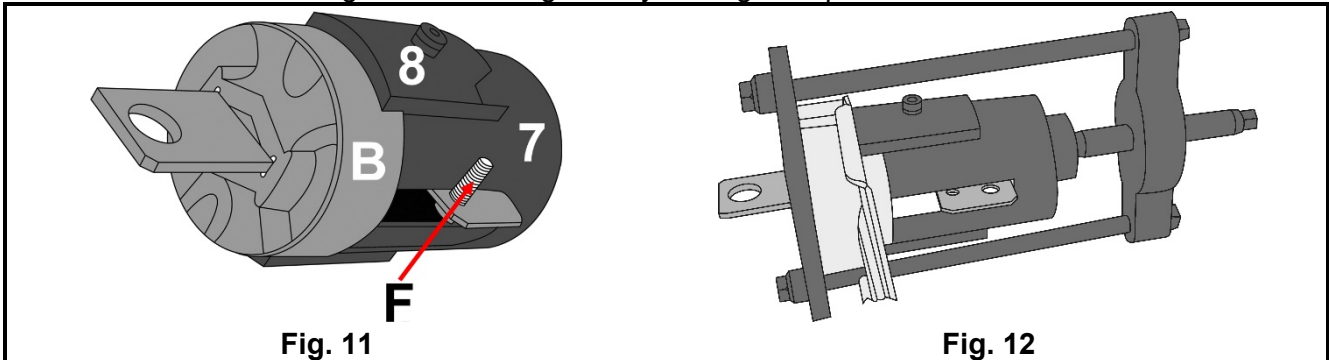

ENVIRONMENTAL PROTECTION

At the end of its service life, dispose of the product in an environmentally friendly manner.

Recycle unwanted materials instead of disposing of them as waste.

All tools, accessories and packaging must be sorted, sent to a recycling centre and disposed of in an environmentally friendly manner.

Ask your local waste disposal authority about recycling measures



Jeu d'outils pour douilles de bras oscillant, pour Ford et Volvo

COMPOSANTS

- 1 Écrou M12 avec rondelle
- 2 Boulon d'espacement M12
- 3 Écrou M12 avec rondelle
- 4 Plaque de fond
- 5 Broche M20x1.5
- 6 Plaque de recouvrement
- 7 Adaptateur
- 8 Contrôle de profondeur avec vis M8x16 mm
- 9 Circlips 15 mm
- 10 Circlips 35 mm

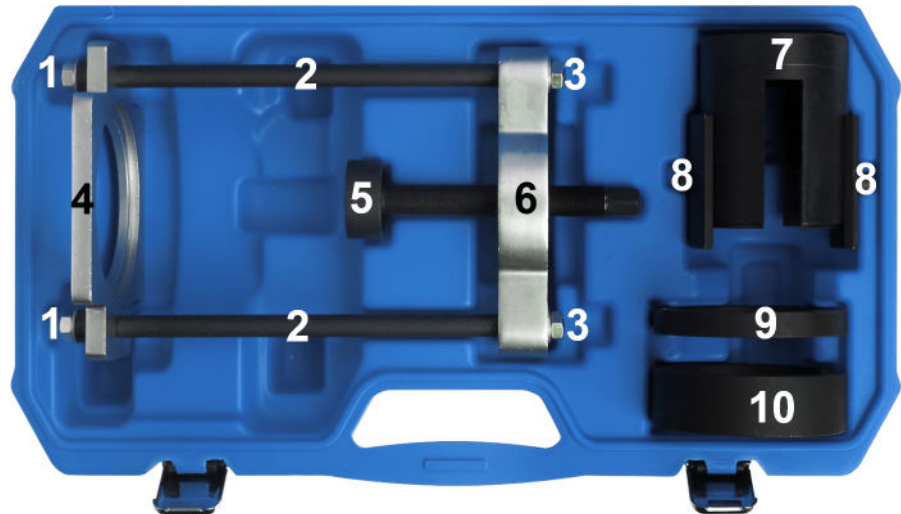

ATTENTION

Veillez lire attentivement la notice d'utilisation et les consignes de sécurité avant d'utiliser le produit. Utilisez correctement le produit, avec prudence et uniquement en conformité avec l'utilisation prévue. Ne pas respecter les instructions et consignes de sécurité peut entraîner des blessures, des dommages matériels et l'annulation de la garantie. Conservez ce manuel en lieu sûr et sec, afin de pouvoir le consulter ultérieurement. Veuillez joindre le présent mode d'emploi au produit si vous le transmettez à des tiers.

UTILISATION PRÉVUE

Ce jeu d'outils permet de démonter et de monter les douilles de bras oscillant arrière, sans avoir à démonter le bras oscillant même hors du véhicule.

Les composants d'outil inclus conviennent pour les véhicules suivants :

Ford Mondeo (2007-), S-Max (2006-), Galaxy (2006-).

Volvo S60, S80, XC60, V70, XC70 (2006-) sur plateforme Ford.

CONSIGNES DE SÉCURITÉ

- N'utilisez l'outil que pour les travaux pour lesquels il a été conçu.
- Lorsque vous allez soulever un véhicule, veuillez toujours utiliser les points de levage prévus par le constructeur du véhicule.
- Avant de commencer à travailler sous un véhicule, assurez-vous toujours qu'il est suffisamment étayé à l'aide de vérins de fosse et/ou de rampes. Mettez des coins sous les roues et assurez-vous que le frein à main est fermement serré.
- Veillez à adopter une posture ferme et bien stable pendant les travaux.
- Portez toujours des gants et des lunettes de protection lorsque vous allez travailler avec cet outil.
- Assurez-vous que l'outil est correctement monté.
- Ne serrez pas excessivement la broche et n'y appliquez pas une force exagérée, car cela endommagerait autant l'outil que le composant sur lequel vous travaillez.
- L'outil ne doit pas être utilisé avec des clés à chocs. L'utilisation d'une clé à chocs peut provoquer l'éclatement du roulement de la broche ou d'autres composants et des fragments de composants projetés peuvent causer des blessures.
- Utilisez toujours un manuel d'atelier comportant des instructions détaillées.
- Lubrifiez toujours le filetage de la broche avec de la graisse et avant d'utiliser l'outil.

CONSIGNES DE SÉCURITÉ

- Maintenez à l'écart les enfants et toutes les autres personnes non autorisées de la zone de travail.
- Ne permettez jamais que des enfants jouent avec l'outil ou avec son emballage.
- Assurez-vous que la zone de travail est suffisamment éclairée.
- Maintenez votre lieu de travail propre, bien rangé, sec et exempt d'autres matériaux.
- Maintenez cet outil hors de la portée des enfants.

PROTECTION AU TRAVAIL

Lorsque vous utilisez cet outil, portez toujours l'équipement de protection suivant :

- Lunettes de protection
- Protections auditives
- Chaussures de sécurité antidérapantes
- Gants de travail



DÉBALLAGE

Lors du déballage, assurez-vous que toutes les pièces sont présentes.
Contactez votre revendeur si des pièces sont manquantes ou endommagées.

BRAS OSCILLANT/DOUILLES DE BRAS OSCILLANT

- A** Bras oscillant
- B** Douille de bras oscillant
- C** Support de câble de frein à main

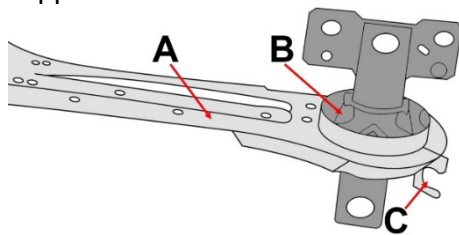

Fig. 1

- L** Marquage pour le côté gauche
- R** Marquage pour le côté droit
- F** Goupille de guidage

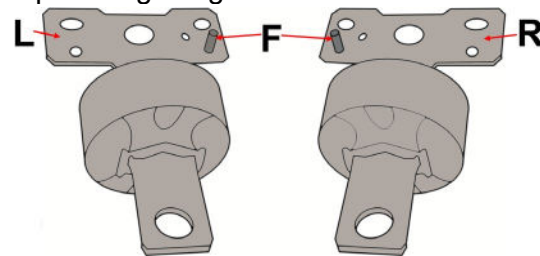

Fig. 2

REMARQUE

Les figures suivantes, dans le chapitre « Démontage et montage », montrent une section du bras oscillant droit, à l'état démonté. Vous trouverez des informations et des instructions détaillées dans la documentation de service spécifique au véhicule.

- A** Bras oscillant
- C** Support de câble de frein à main
- D** Alésage dans le bras oscillant
- E** Marquage de la position de montage

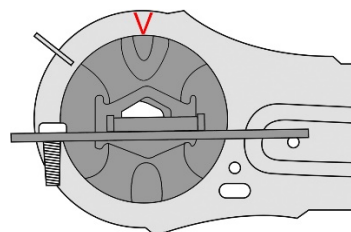

Fig. 3

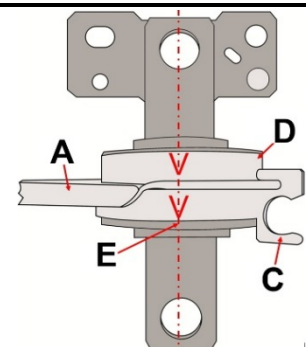

Fig. 4

COMPOSANTS DE DÉMONTAGE REQUIS

Les composants d'outil suivants sont nécessaires pour le démontage de la douille du bras oscillant.
Cadre complet avec composants (1-6)
Adaptateur (7) sans butée de profondeur et écrous (8)
Circlips (9)

VUE D'ENSEMBLE DU DÉMONTAGE

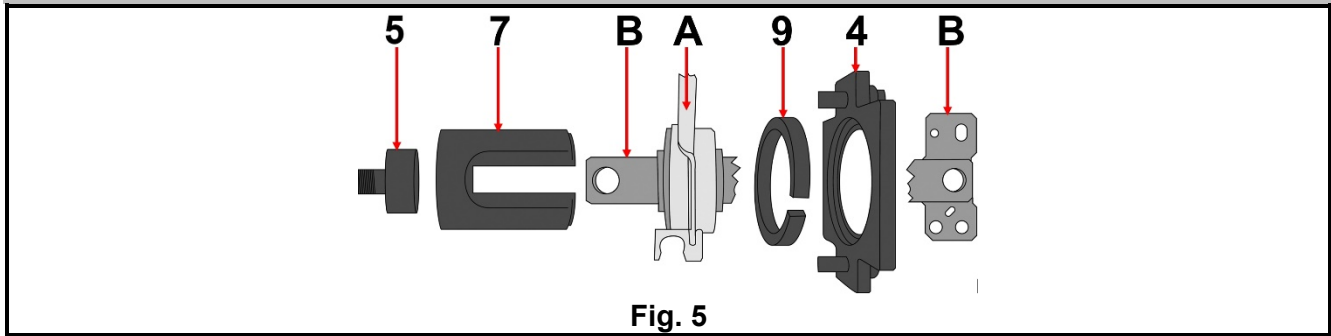

Fig. 5

DÉMONTAGE

1. Soulevez le véhicule et démontez la roue appropriée.
2. Soutenez la suspension arrière à l'aide d'un vérin de fosse ou similaire.
3. Retirez le câble de frein à main du support du bras oscillant (C) (Fig. 4) de sorte que le bras oscillant ne soit pas suspendu au câble de frein à main et soit libre vers le bas.
4. Attention : Avant le démontage, la position de montage de l'ancienne douille doit être marquée. Appliquez une marque sur le bras oscillant de sorte que la nouvelle douille du bras oscillant puisse être montée à la position identique (Fig. 3-4).
5. Desserrez les 3 vis fixant la douille de bras oscillant sur la carrosserie.
6. Positionnez le circlips (9) sur l'alésage (D) du bras oscillant, en alignant l'espace dans le circlips avec le support du câble de frein à main (C) (Fig. 6-7).
7. Le circlips est maintenu en place par les trois aimants intégrés.
8. Glissez le cadre complet avec les composants d'outil (1-6) sur le bras oscillant (Fig. 6-9).
9. Fixez l'adaptateur (7) à la douille sans la butée (8) et préconstraignez l'outil à l'aide de la broche.
10. Vérifiez l'ajustement du cadre et de l'adaptateur, le circlips (9) doit être correctement logé dans la rainure de la plaque de base (4) et sur le bras oscillant et l'adaptateur (7) doit être aligné sur le manchon métallique de la douille en caoutchouc (Fig. 9).
11. Repoussez la douille en caoutchouc en tournant la broche dans le sens des aiguilles d'une montre, entre-temps vérifiez régulièrement si l'outil reste correctement aligné.

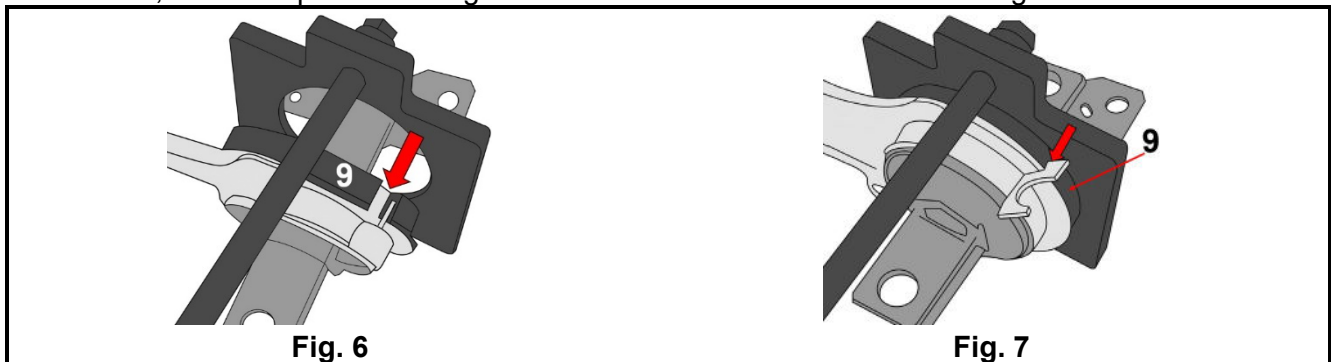

Fig. 6

Fig. 7

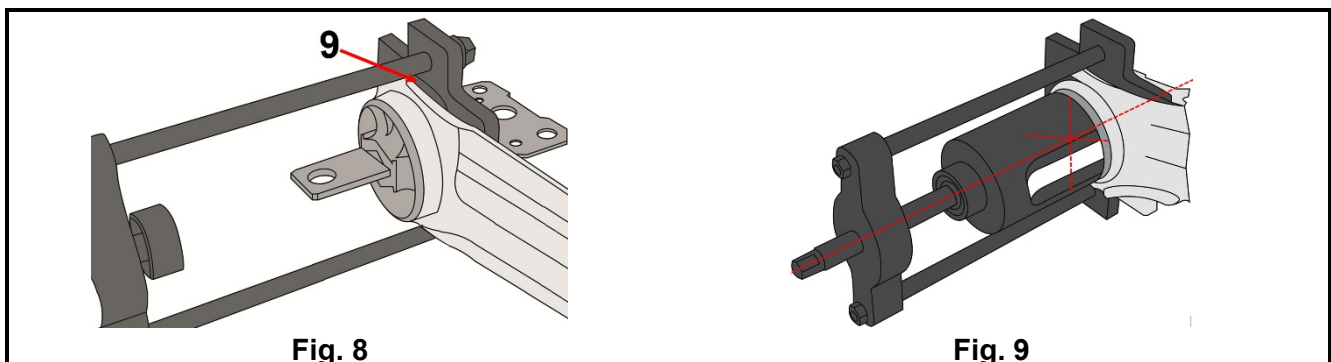

Fig. 8

Fig. 9

COMPOSANTS DE DÉMONTAGE REQUIS

Les composants d'outil suivants sont nécessaires pour le montage de la douille du bras oscillant.

Cadre complet avec composants (1-6)

Adaptateur (7) **avec** butée de profondeur (8)

Circlips (10)

VUE D'ENSEMBLE DU MONTAGE

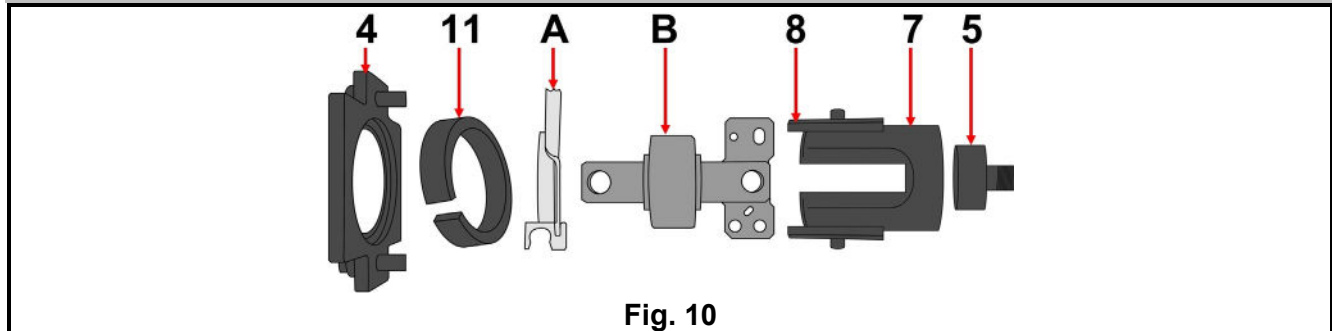

Fig. 10

MONTAGE

1. Éliminez la rouille, la saleté et l'huile de l'alésage dans le bras oscillant. Attention : Aucune huile ne doit être présente dans l'alésage ou sur la douille lors du montage de la douille du bras oscillant.
2. Installez les deux butées de profondeur (8) sur l'adaptateur (7) avec les vis M8 (Fig. 11).
3. Insérez la pièce en T de la douille dans l'adaptateur (7), le boulon de guidage (F) doit être situé à l'extérieur de l'adaptateur (Fig. 11).
4. Placez le circlips (10) dans l'alésage dans le bras oscillant et positionnez le cadre de l'outil complet avec les composants (1-6) sur le bras oscillant et le circlips.
5. Placez la nouvelle douille sur le bras oscillant tel qu'illustré, faites attention à l'alignement de la douille par rapport au marquage et précontraindez l'outil à l'aide de la broche.
6. Vérifiez le bon ajustement de tous les composants de l'outil et de la douille.
7. Pressez la nouvelle douille dans le bras oscillant en tournant la broche dans le sens horaire.

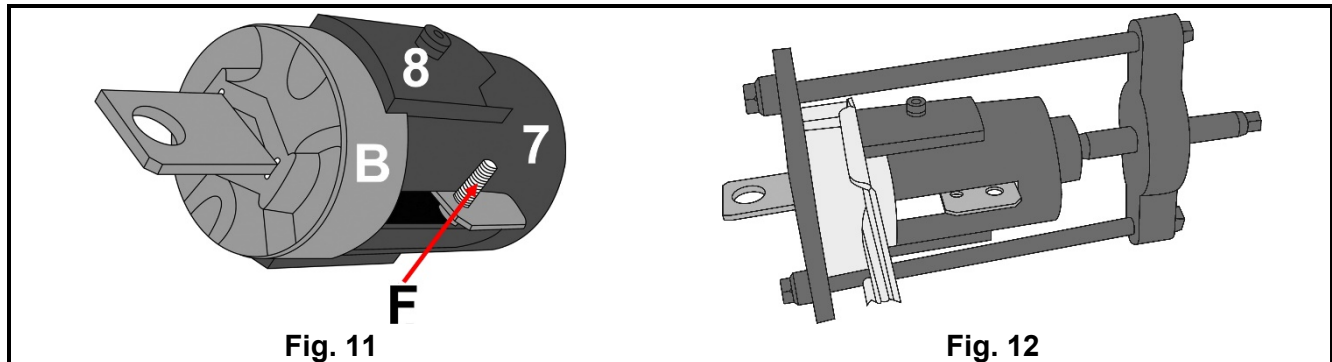

Fig. 11

Fig. 12

PROTECTION DE L'ENVIRONNEMENT

Éliminez ce produit de façon écologique à la fin de sa vie utile.

Recyclez les matières indésirables au lieu de les jeter comme déchets.

Tous les outils, accessoires et emballages doivent être triés, envoyés à un point de collecte de recyclage et éliminés dans le respect de l'environnement.

Consultez votre autorité locale de gestion des déchets à propos des mesures de recyclage à appliquer



Juego de herramientas para buje del eje trasero, para Ford & Volvo

COMPONENTES

- 1 Tuerca M12 con arandela
- 2 Perno distanciador M12
- 3 Tuerca M12 con arandela
- 4 Placa base
- 5 Husillo M20x1.5
- 6 Placa de cubierta
- 7 Adaptador
- 8 Control de profundidad con tornillos M8x16mm
- 9 Anillo C 15mm
- 10 Anillo C 35mm

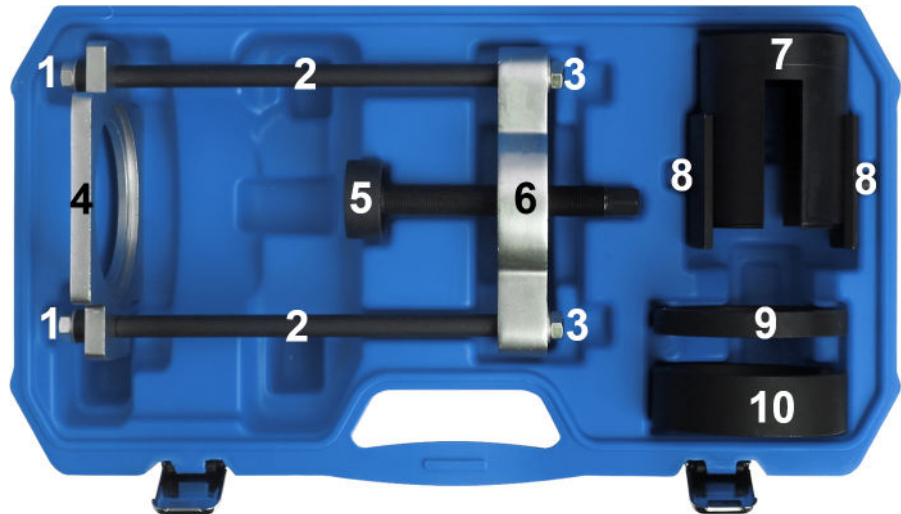

ATENCIÓN

Lea atentamente el manual de instrucciones y todas las instrucciones de seguridad antes de utilizar el producto. Utilice el producto de forma correcta, con precaución y solo de acuerdo con su uso previsto. El incumplimiento de las instrucciones de seguridad puede provocar daños, lesiones y la anulación de la garantía. Guarde estas instrucciones en un lugar seguro y seco para futuras consultas. Incluya el manual de instrucciones si entrega el producto a un tercero.

USO PREVISTO

Este juego de herramientas sirve para el desmontaje y el montaje de los bujes del eje trasero, no es necesario desmontar los brazos longitudinales del vehículo.

Los componentes de la herramienta incluidos son adecuados para los siguientes vehículos:
Ford Mondeo (2007-), S-Max (2006-), Galaxy (2006-).

Volvo S60, S80, XC60, V70, XC70 (2006-) sobre la plataforma Ford.

INDICACIONES DE SEGURIDAD

- No utilice esta herramienta para trabajos para los que no está prevista.
- A la hora de levantar el vehículo utilice los puntos de elevación indicados por el fabricante del vehículo.
- Antes de realizar cualquier trabajo bajo un vehículo, asegúrese de que está suficientemente bien sujeto mediante soportes de eje o rampas. Calce las ruedas y asegúrese de que el freno de mano esté correctamente accionado.
- Durante el trabajo asegúrese de estar en una posición segura y sin peligro de deslizamiento.
- Use siempre guantes y gafas de protección cuando trabaje con este juego de herramientas.
- Asegúrese de que el vehículo esté correctamente montado.
- No apriete en exceso el husillo ni emplee una fuerza excesiva, ya que podría dañar tanto la herramienta como la pieza del vehículo.
- La herramienta no es adecuada para llaves de impacto neumáticas. El uso de una llave de impacto neumática puede hacer que el cojinete del husillo u otros componentes se rompan, y los fragmentos proyectados de los componentes pueden causar lesiones.
- Acuda siempre a un manual de taller para obtener instrucciones detalladas.
- Engrase siempre los husillos roscados antes de utilizar la herramienta.

INDICACIONES DE SEGURIDAD

- Mantenga a los niños y personas no autorizadas lejos del área de trabajo.
- No permita que los niños jueguen con la herramienta o su embalaje.
- Asegúrese de que el área de trabajo está suficientemente iluminada.
- Mantenga el área de trabajo limpia, ordenada, seca y libre de materiales que no vaya a utilizar.
- Mantenga esta herramienta fuera del alcance de los niños.

SEGURIDAD EN EL TRABAJO

Cuando utilice esta herramienta, póngase siempre el siguiente equipo de protección:

- Gafas de protección
- Protección auditiva
- Zapatos de seguridad antideslizantes
- Guante de trabajo



DESEMBALAR

Al desembalar, asegúrese de que todas las piezas estén presentes. Póngase en contacto con su distribuidor, si faltan piezas o si están dañadas.

BRAZOS LONGITUDINALES / BUJES DE LOS BRAZOS LONGITUDINAL

- | | |
|--|-------------------------------------|
| A Brazos longitudinales | L Marcado del lado izquierdo |
| B Buje del brazo longitudinal | R Marcado del lado derecho |
| C Alojamiento del cable del freno de mano | F Pasador guía |

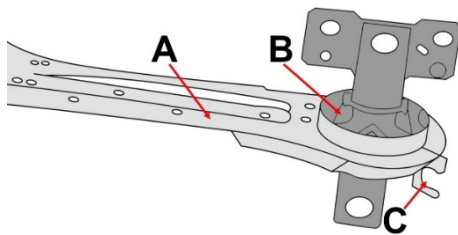

Fig.1

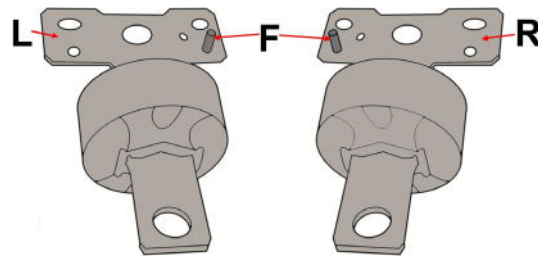

Fig.2

NOTA:

Las siguientes ilustraciones, en el capítulo Desmontaje y Montaje, muestran una sección del brazo longitudinal derecho, en estado desmontado. Para obtener información e instrucciones detalladas, consulte la documentación de servicio específica del vehículo.

- | |
|--|
| A Brazos longitudinales |
| C Alojamiento del cable del freno de mano |
| D Orificio en el brazo longitudinal |
| E Marca en la posición de montaje |

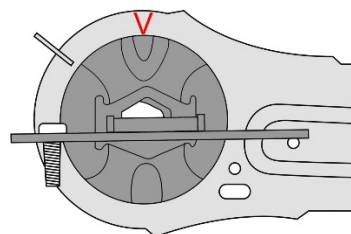

Fig.3

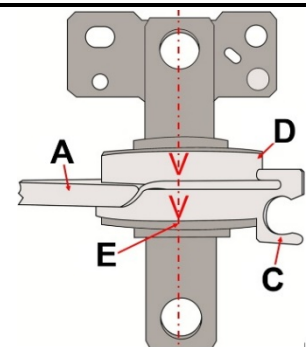

Fig.4

COMPONENTES DE DESMONTAJE NECESARIOS

Para el desmontaje del buje del brazo longitudinal se necesitan los siguientes componentes de la herramienta.

- Marco completo con los componentes (1-6)
- Adaptador (7) **sin** tope de profundidad y tuercas (8)
- Anillo C (9)

RESUMEN DEL DESMONTAJE

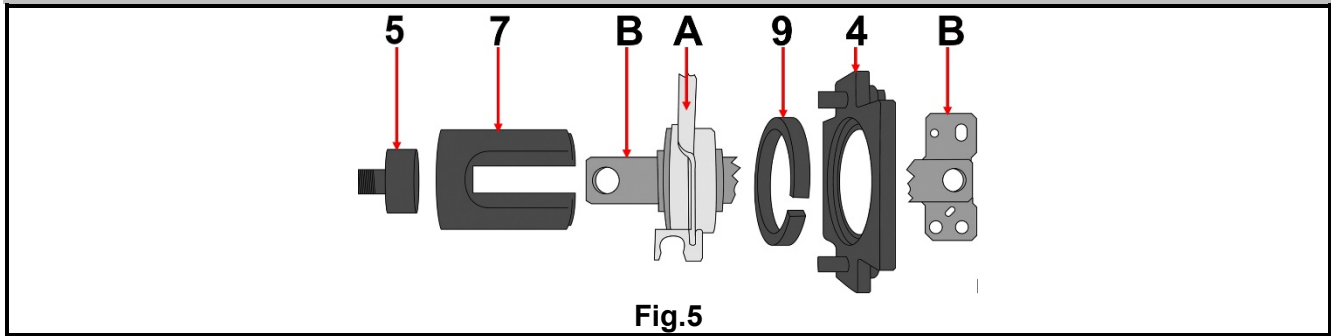

Fig.5

DESMONTAJE

1. Levante el vehículo con el gato de carretilla y desmonte la rueda correspondiente.
2. Apoye la suspensión de las ruedas trasera con un gato de foso o similar.
3. Retire el cable del freno de mano del alojamiento del brazo longitudinal (C) (Fig.4), de modo que el brazo longitudinal no cuelgue del cable del freno de mano y quede suspendido hacia abajo.
4. Atención: Antes del desmontaje, se debe marcar la posición de instalación del buje antiguo. Haga una marca en el brazo longitudinal para poder montar el nuevo buje del brazo longitudinal en la misma posición (Fig.3-4).
5. Afloje los 3 tornillos del buje del brazo longitudinal de la carrocería.
6. Coloque el anillo C (9) en el orificio (D) del brazo longitudinal, alineando el hueco del anillo C con el soporte para el cable del freno de mano (C) (Fig.6-7).
7. El anillo se mantiene en su sitio gracias a los tres imanes insertados.
8. Desplace el marco completo con los componentes de las herramientas (1-6) sobre el brazo longitudinal (Fig.6-9). Asegúrese de que haya suficiente espacio entre el husillo y el buje para el adaptador (7) (Fig.8).
9. Coloque el adaptador (7) en el buje sin el tope (8) y precargue la herramienta con el husillo.
10. Compruebe el ajuste del marco y del adaptador, el anillo C (9) debe estar correctamente asentado en la ranura de la placa base (4) y en el brazo longitudinal y el adaptador (7) debe estar alineado en el manguito metálico del buje de goma (Fig.9).
11. Extraiga el buje de goma girando el husillo en el sentido de las agujas del reloj, mientras tanto siga comprobando que la herramienta queda correctamente alineada.



Abb.6

Abb.7

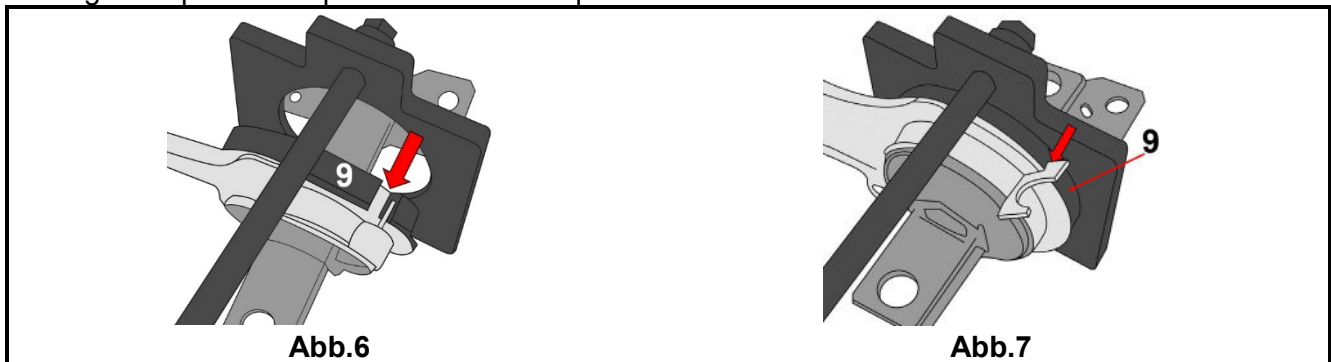

Abb.8

Abb.9

COMPONENTES DE MONTAJE NECESARIOS

Para el montaje del buje del brazo longitudinal se necesitan los siguientes componentes de la herramienta.

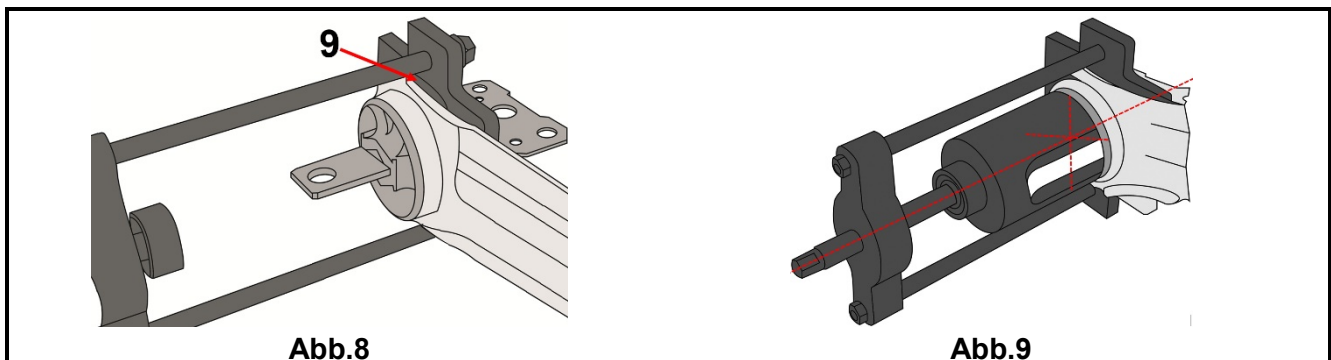
Marco completo con los componentes (1-6)

Adaptador (7) **con** tope de profundidad (8)

Anillo C (10)

RESUMEN DEL MONTAJE



Abb.10

MONTAJE

1. Limpie el orificio del brazo longitudinal de óxido, suciedad y aceite. Atención: Al instalar el buje del brazo longitudinal, no debe haber aceite en el orificio ni en el buje.
2. Instale ambos tope de profundidad (8) en el adaptador (7) con los tornillos M8 (Fig.11).
3. Introduzca la pieza en T del buje en el adaptador (7), el pasador guía (F) debe quedar fuera del adaptador (Fig.11).
4. Coloque el anillo C (10) en el orificio del brazo longitudinal y coloque el marco completo de la herramienta con los componentes (1-6) sobre el brazo longitudinal y el anillo C.
5. Coloque el nuevo buje en el brazo longitudinal como se muestra, asegúrese de que el buje esté alineado con la marca al colocarlo y precargue la herramienta con el husillo.
6. Compruebe que todos los componentes de la herramienta y el buje están correctamente asentados.
7. Introduzca el nuevo buje en el brazo longitudinal girando el husillo en el sentido de las agujas del reloj.

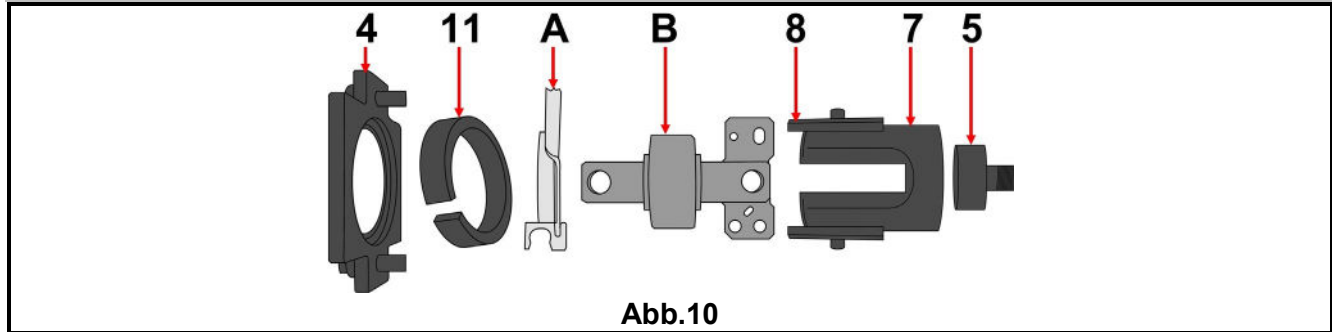

Abb.11

Abb.12

PROTECCIÓN AMBIENTAL

Deseche este producto al final de su vida útil de forma respetuosa con el medio ambiente.

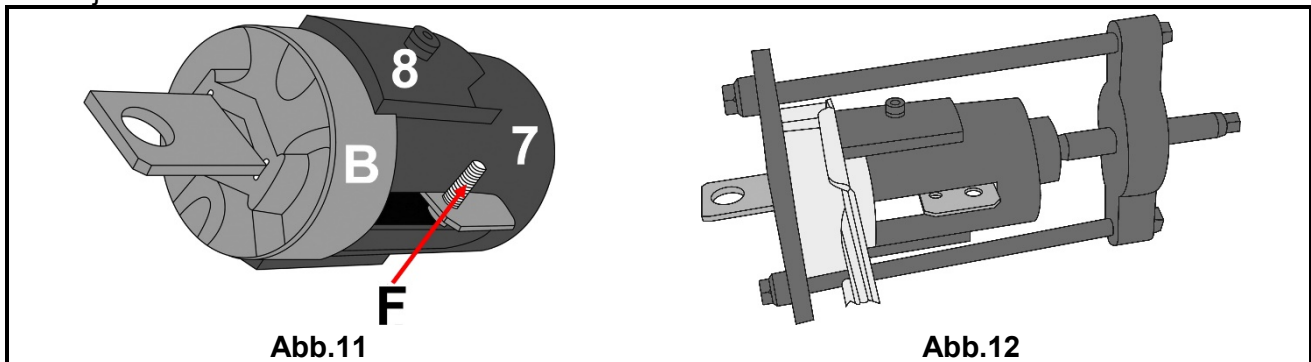
Recicle las sustancias no deseadas, en lugar de tirarlas a la basura.

Todas las herramientas, accesorios y embalajes deben clasificarse, llevarse a un punto de recogida de residuos y desecharse de manera respetuosa con el medio ambiente.

Consulte con la autoridad local de gestión de residuos sobre las posibilidades de reciclaje.

